



# LEADER XT

Особливості й переваги

19/02/2020





# Одноколісний плуг – MULTI LEADER XT



*Максимальна витривалість*



**HOBE**  
Передсерія  
2020 р.

**Multi LEADER XT**  
«В борозні» і «По полю»



# Одноколісний плуг – MULTI LEADER XT



*Максимальна витривалість*

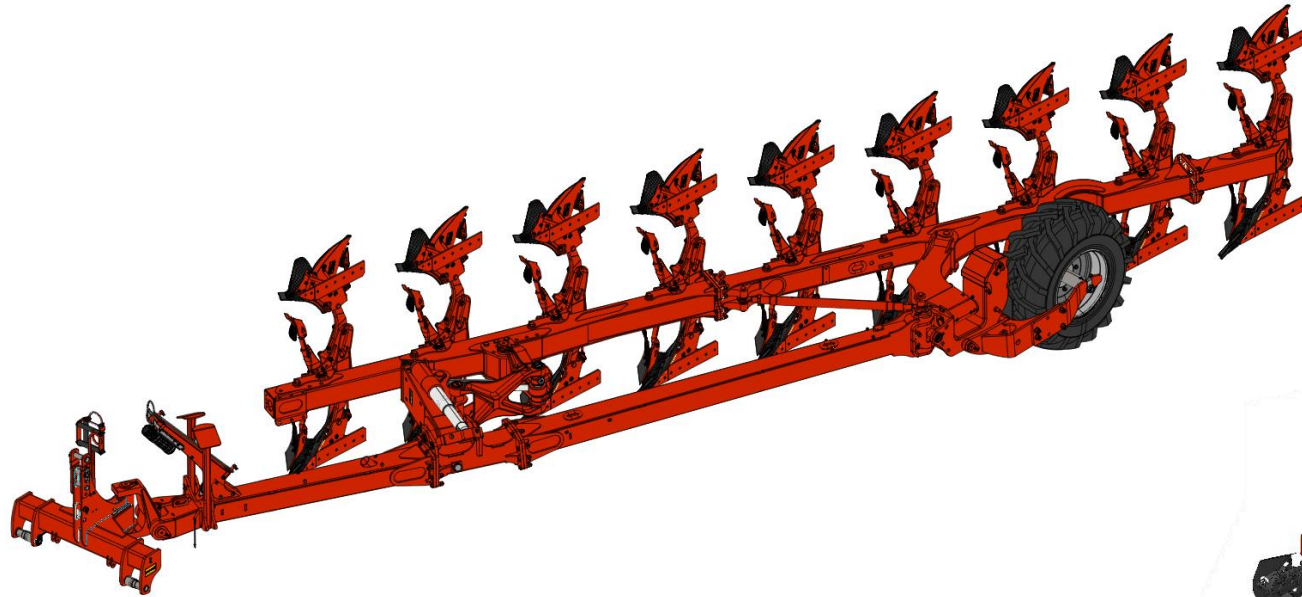

**Multi LEADER XT**

*Версія «В борозні»*

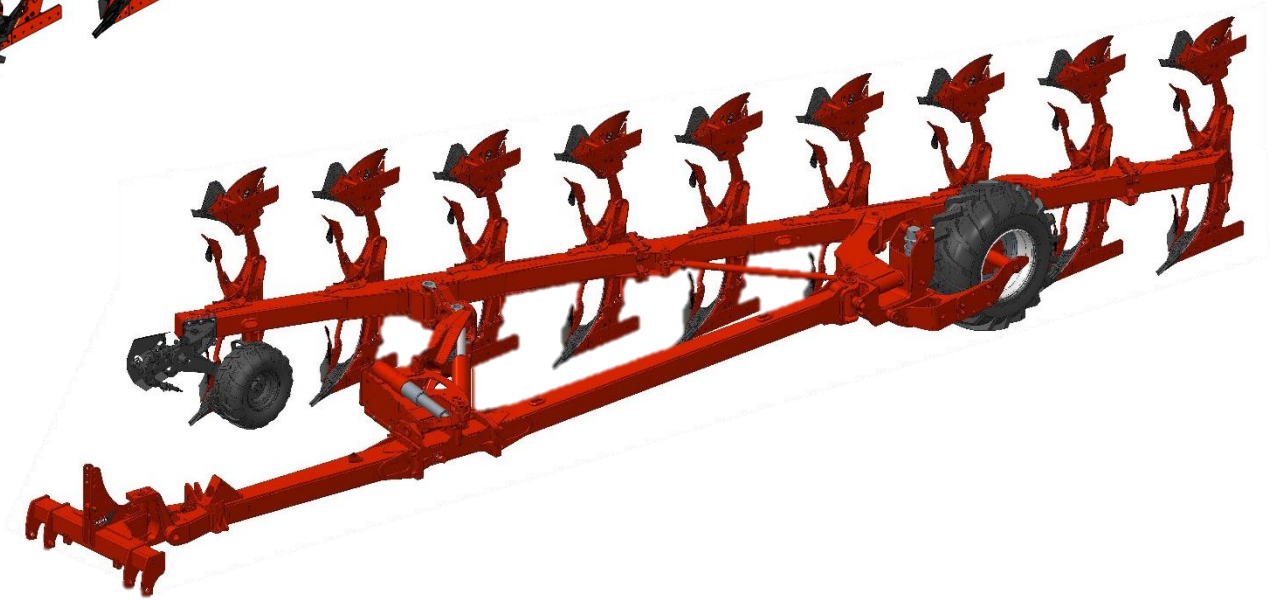

**Multi LEADER XT**

*Версія «По полю»*

## Основні моменти

# LEADER XT

## Максимальна витривалість

### Резюме:

Завдяки 9 корпусам ви досягнете дуже високої продуктивності роботи, при цьому гарантована виняткова простота, гідна навісного плуга.

Завдяки великій версії «По полю», сумісній із паркувальним кронштейном і поєднаній із системою коригування робочої лінії, ви зможете максимально використати продуктивність ваших тракторів

**Цільовий сегмент клієнтів:** Великі господарства, сільськогосподарські підрядники, що інтенсивно застосовують техніку.

**Тип трактора:** Трактори від 200 до 400 к. с.

**Позиціонування в лінійці:** Доповнює лінійку LEADER. Конкретна модель, що пропонує нові можливості: 7–9 корпусів та сумісність з версією «По полю» + Паркувальний кронштейн





# Одноколісний плуг – MULTI LEADER XT



## Основні моменти

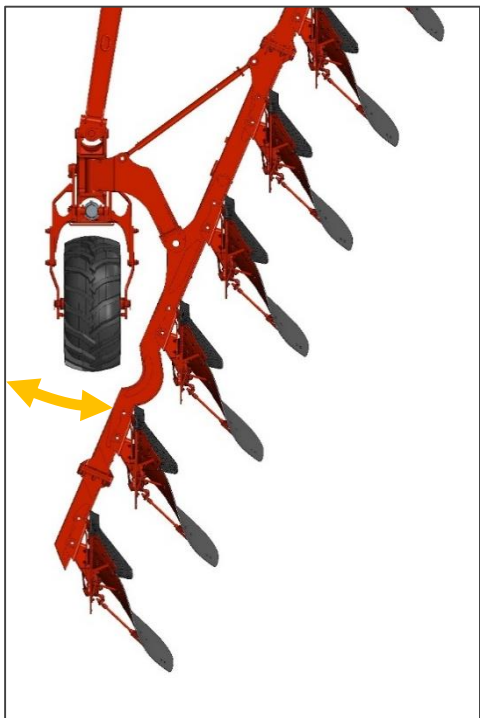

- **Система коригування робочої лінії**

Коригування траєкторії плуга дозволяє краще вирівняти лінію тяги і таким чином оптимізувати тягу трактора.

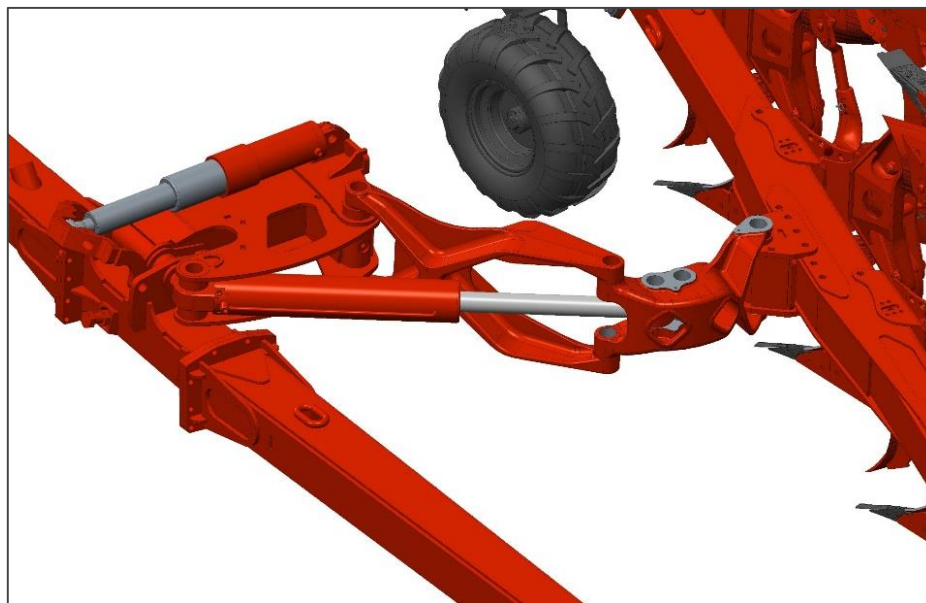

- **Версія «по полю»**

Можливість агрегування з надзвичайно великими тракторами до 5,4 м з регульованим зміщенням для оптимізації відстані до борозни

Сумісність з VOT: Так

Робота в борозні: Так

Модернізація: Так

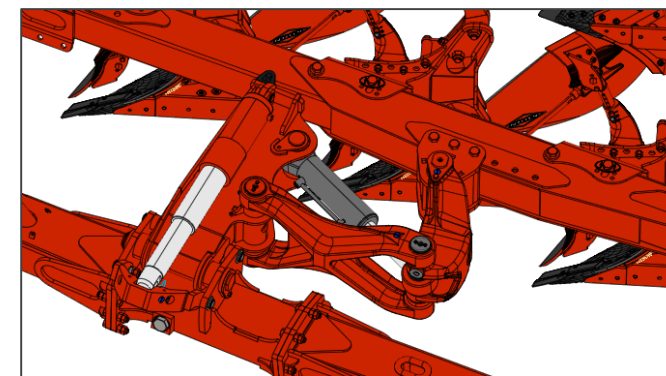

- **Регулювання без інструментів**

Оптимізуйте налаштування, не втрачаючи часу

Вирівнювання, зміщення, глибина, передплужники (запатентована система), усе без інструментів

Доступне гідравлічне регулювання (опція – зміщення у версії «в борозні»)

# Одноколісний плуг – MULTI LEADER XT



## Докладно

**Литий зчіпний пристрій**  
Міцна форма для досягнення максимального зміщення без додавання баласту.

**Цільний передок**  
Для швидкого адаптування до різних тракторів, присутніх на ринку

**Поворотну опору зміщено назад**  
Для максимальної видимості першого корпусу у версії «По полю» та у версії «У борозні»

**Знімний вертикальний упор**  
Для полегшення зберігання та приєднання плуга

**Регулювання глибини кліпсами**  
Алюмінієві прокладки для швидкого та надійного регулювання.

**3D Skim «Запатентована система Kuhn»**  
Лише один рух потрібен для вибору правильного кута, що точно відповідає швидкості роботи та забезпечує повне загортання рослинних решток

**101 см**  
Оптимальна відстань між корпусами

**Кліренс 80 см**  
Ковані стійки забезпечують тривалий термін експлуатації механізму захисту стійок розривними болтами Т

**Модульна рама**  
Рама плуга легко адаптується до змін у вашому господарстві.

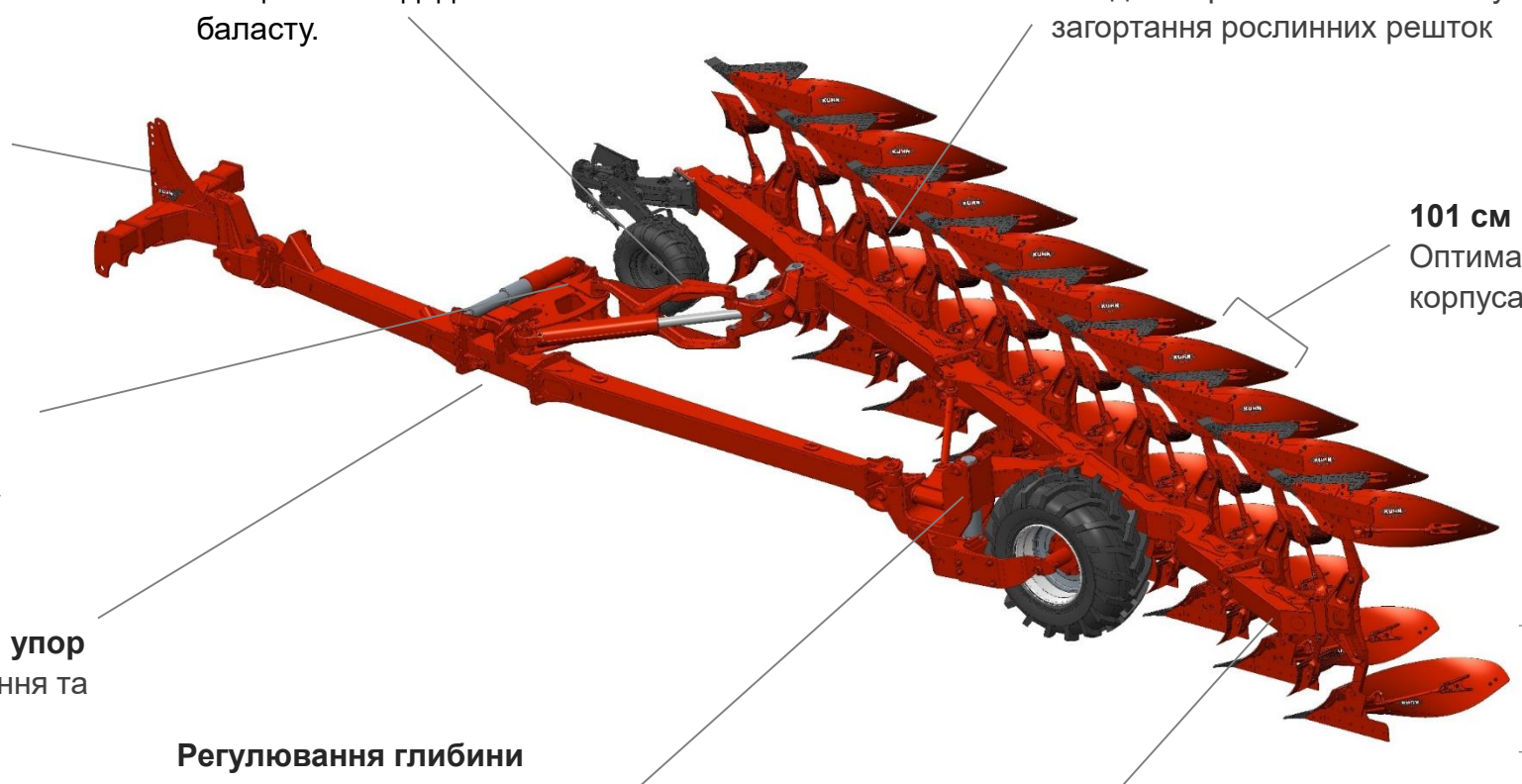

# Одноколісний плуг – MULTI LEADER XT



## Технічні характеристики



# LEADER XT

Максимальна витривалість

Технічні характеристики	Multi LEADER XT 7 <sup>E</sup> (3+4)	Multi LEADER XT 8 (3+4+1)	Multi LEADER XT 8 <sup>E</sup> (4+4)	Multi LEADER XT 9 (4+4+1)	
Мінімальна потужність (к. с.)	210	240	240	270	
Максимальна потужність (к. с.)	315	360	360	405	
Маса (кг) Версія «По полю» / Версія «В борозні»	Механізм безпеки – розривний болт (Т)	4199/4545	4446/4792	4529/4875	4776/5122
	Гідравлічний механізм безпеки	4488/4834	4774/5120	4857/5203	<del>5143/5489</del>
Робоча ширина	(см)	Multi: 35 ; 40 ; 45 ; 50			
	(дюйми)	Multi: 14 ; 16 ; 18 ; 20			
Кліренс (см)	Під гряділем	80 (стандартно); 85 (опція)			
	Міжкорпусний	101			
Приєднання	3/4N/4/K700				
Гряділь (мм)	180x180				
Версія	«У борозні» або «По полю»				
Гідравліка	Перевертання (та версія «По полю») 1 подв. дії; Колесо: 1 подв. дії; Зміщення (опція у версії «в борозні») 1 подв. дії;				



# Одноколісний плуг – MULTI LEADER XT



*Про плуг – докладно*





## Передок

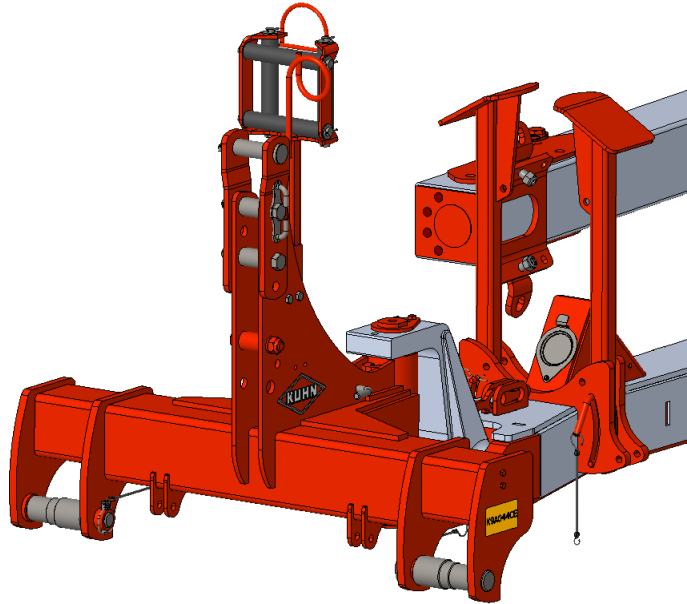

### Передок

*Для будь-яких ситуацій*

Сконструйовано для роботи з потужністю понад 400 к. с.

Без проблем агрегатується з усіма тракторами, представленими на ринку.

*Кат. 3/4N/4 і K700*





### **Подвійні циліндри повороту** *Легко повертати*

**Телескопічні одинарні циліндри для звичайного повороту та підвищення комфорту водія**

Добра стабільність завдяки компактності системи

Автоматична послідовність дій стандартно у версії «По полю»



## Налаштування



- **Вирівнювання**

Знімний вертикальний упор для полегшення зберігання та приєднання плуга

Налаштування інтегровано в головну раму для збільшення зазору під гряділем



- **Зміщення**

Регулювання зміщення можливе і у версії «По полю», і у версії «в борозні»  
Версія «В борозні» також доступна з механічним налаштуванням.



- **Глибина**

Регулювання глибини кліпсами  
Алюмінієві прокладки для швидкого та надійного регулювання.

Система регулювання повністю захищена від падіння ґрунту

### Налаштування без інструментів

*Не гайте часу*

**Оптимізуйте налаштування, не втрачаючи часу, та досягніть вищої продуктивності оранки**

Вирівнювання, зміщення, глибина, передплужники (запатентована система) – усе без інструментів

# Одноколісний плуг – MULTI LEADER XT

Версія «В борозні»

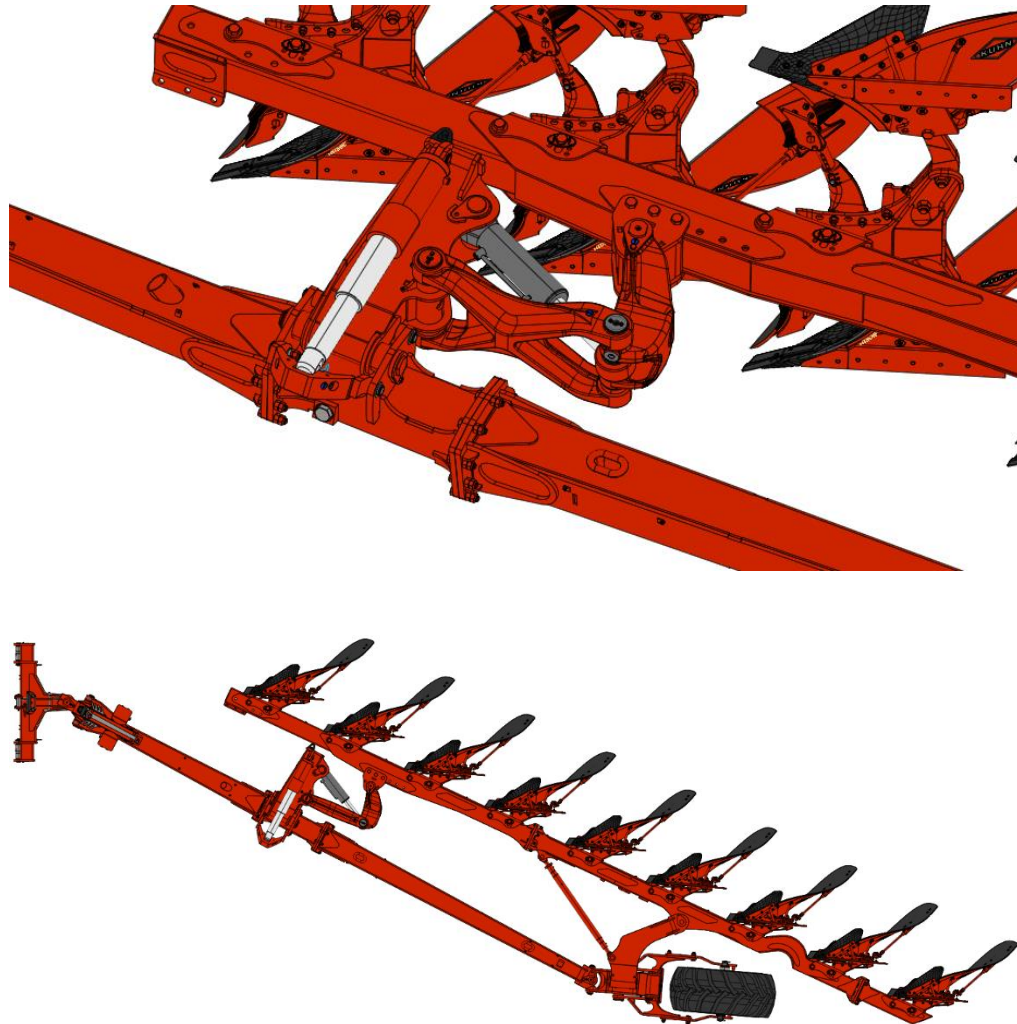

## Легке регулювання зміщення

*Система приєднання*

Доступне з **механічним регулюванням**  
(стандартно) або **гідравлічним** (опція)

Можлива оранка в борозні також з **проміжним колесом** від 1,15 до 1,65 м

Дуже добра видимість першої борозни



# Одноколісний плуг – MULTI LEADER XT



Версія «По полю»

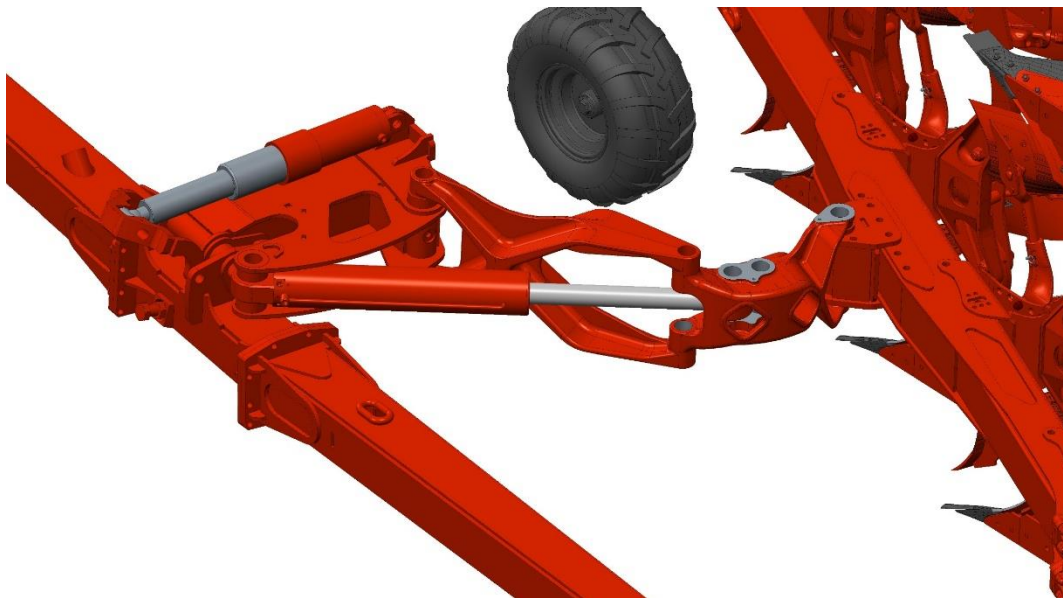

## Висока продуктивність оранки по полю

*Підходить для найбільших тракторів*

Максимальна ширина трактора: 5,44 м

Можлива оранка в борозні також з проміжним колесом від 1,15 м

Можливе регулювання зміщення в положенні «По полю»

Послідовність дій стандартно (закривання-поворот-відкривання)

Дуже добра видимість першої борозни

Сумісність із пакувальним кронштейном



Робоча ширина (см)	Ширина трактора (м)	
	Рама 3 + 4	Рама 4 + 4
35	5,44	5,23
40	5,14	4,98
45	4,84	4,73
50	4,54	4,46

**PATENTED**

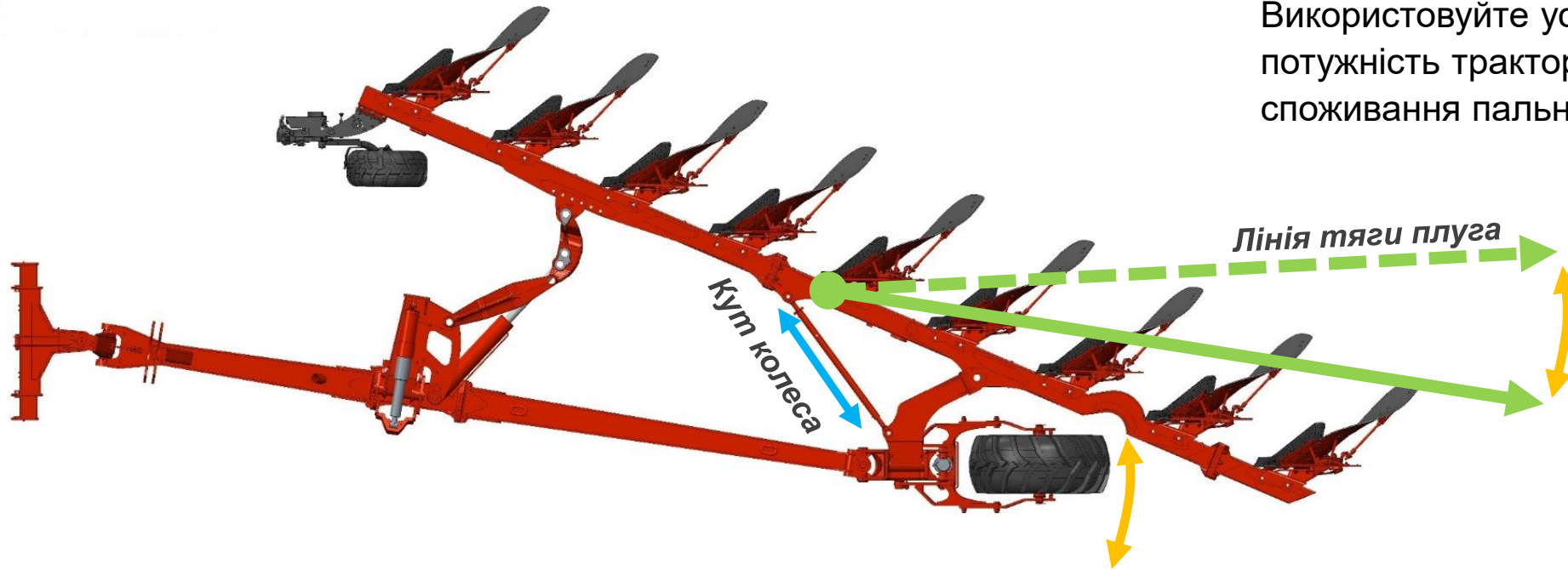

### Система коригування робочої лінії

*Регулювання кута колеса*

**Виправте знесення плуга для  
забезпечення рівномірності  
оранки**

Використовуйте усю тягову  
потужність трактора (зменшення  
споживання пального та зношення)



### Модульна рама

Склади свій плуг

**Адаптуйте плуг до умов сезону** – наприклад, занадто сухий чи вологий ґрунт  
*На задній частині плуга можна додавати або знімати подовжувачі (на рисунку позначено жовтим кольором)*

Доступні дві рами **7<sup>E</sup>** (3+4) або **8<sup>E</sup>** (4+4)

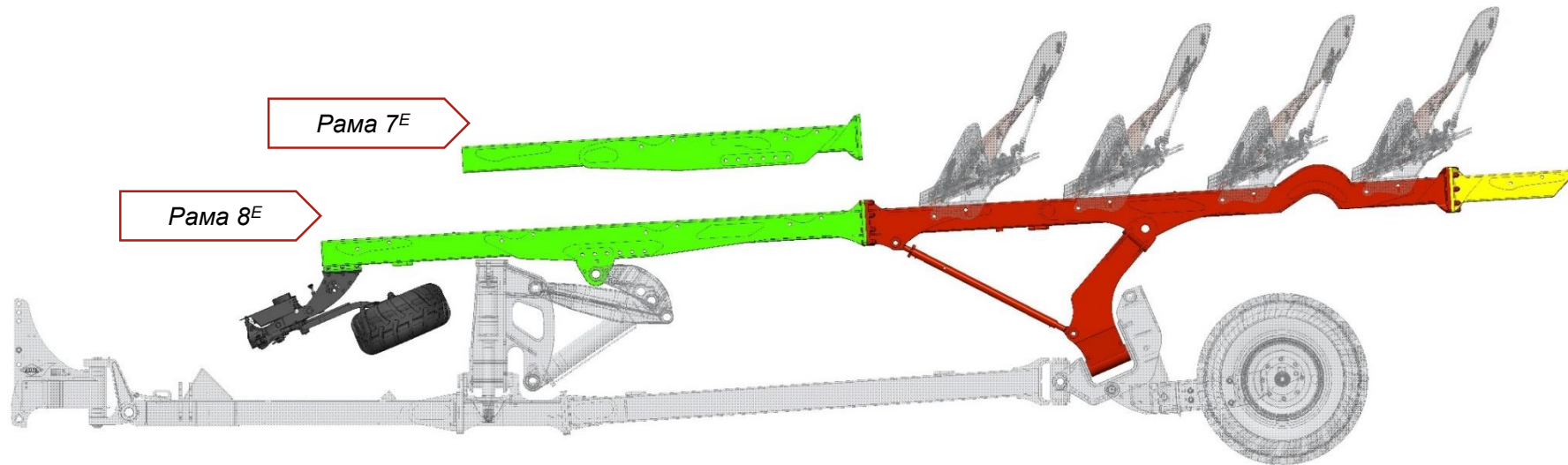

## Рама

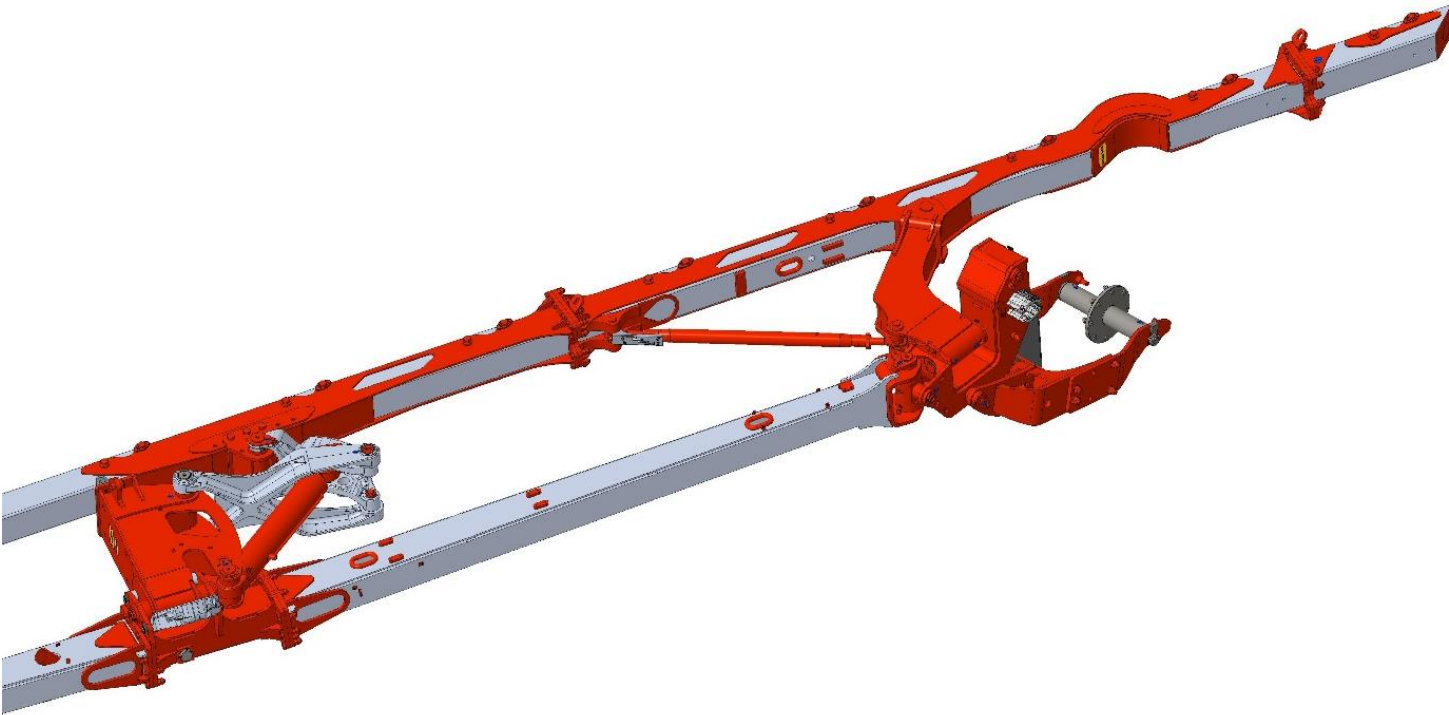

### Міцна рама

*Оптимізація маси*

Подвійна товщина сталі в зонах напруження

Без зварних дуг для збільшення міцності рами на тривалий експлуатаційний термін

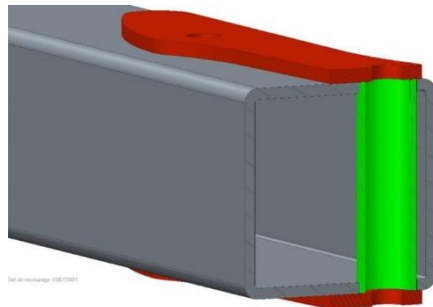

180 x 180



## Робоча ширина

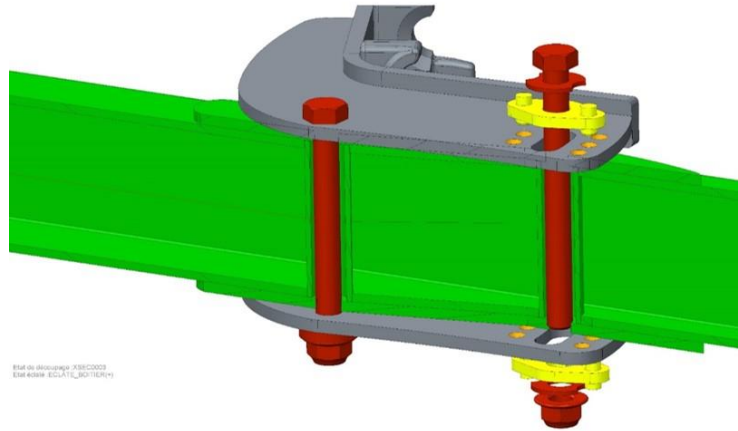

04/16/11 09:00:00 13/03/2011  
04/16/11 09:00:00 13/03/2011

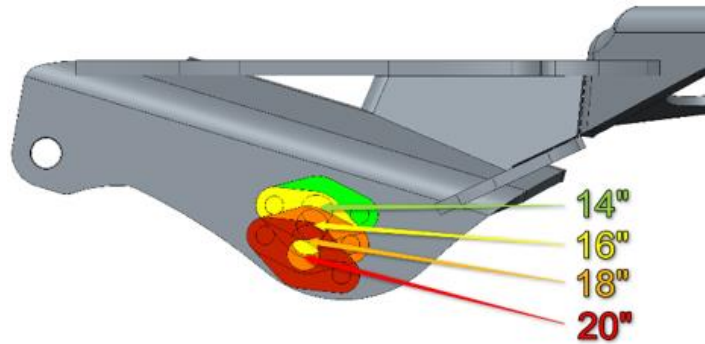

### Multi система

Ексклюзивна система регулювання

Доступні 4 робочі ширини (35 – 40 – 45 – 50 см на корпус)

Легке регулювання

Щоб змінити робочу ширину, потрібно відпустити лише два гвинти

EXCLUSIVE  
PRODUCT

## Колесо

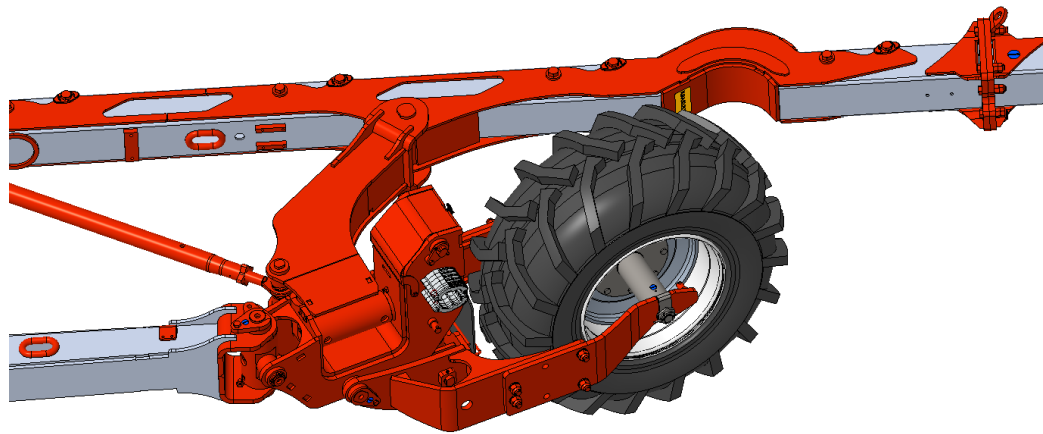
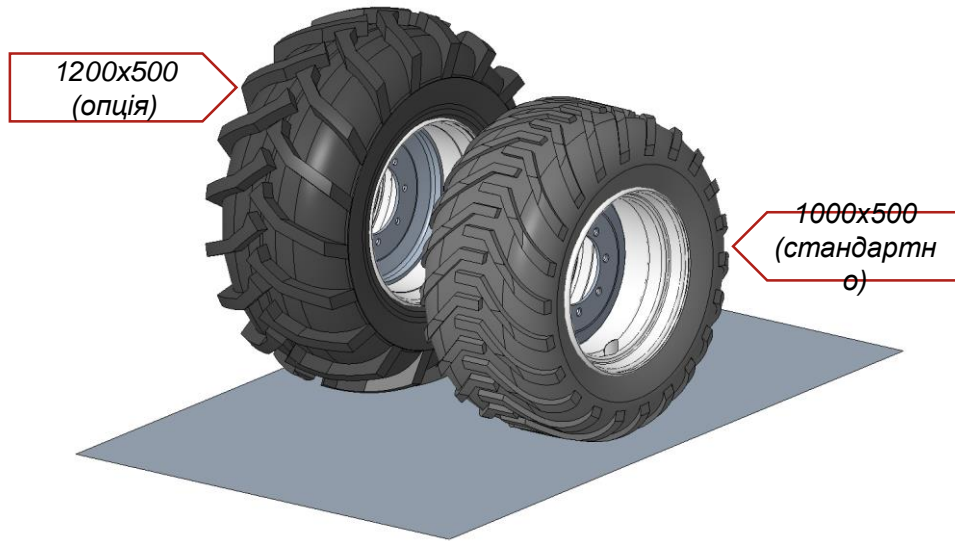

### Стабільність ходу Найбільше колесо на ринку

Найбільше колесо на ринку стандартно  
1000x500 мм

Максимальний комфорт з гідравлічною  
підвіскою – стандартно

Оранка, ближча до краю завдяки особливій  
конструкції рами



## Система безпеки

3 шарніри



### Гідравлічний захист

Гідравлічна безпека без зупинок

Чутливість: правильний компроміс між захистом конструкції та якістю роботи

Максимальний точковий тиск: 1500 кг

Varibar: Більше гнучкості в роботі – гідравлічний тиск можна регулювати безпосередньо з кабіни

Maxibar: спеціально для твердих ґрунтів, тиск спрацьовування збільшується до 2500 кг.

Кліренс під гряділем: 70 см; бічна відстань: 20 см

◇ Крива спрацьовування функції безперервної безпеки

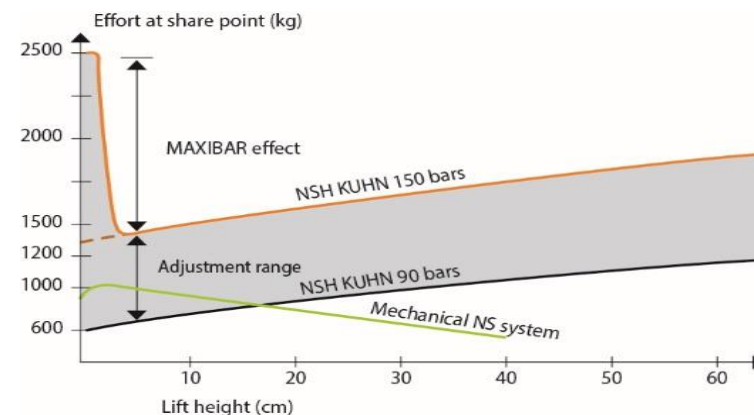

80 CM

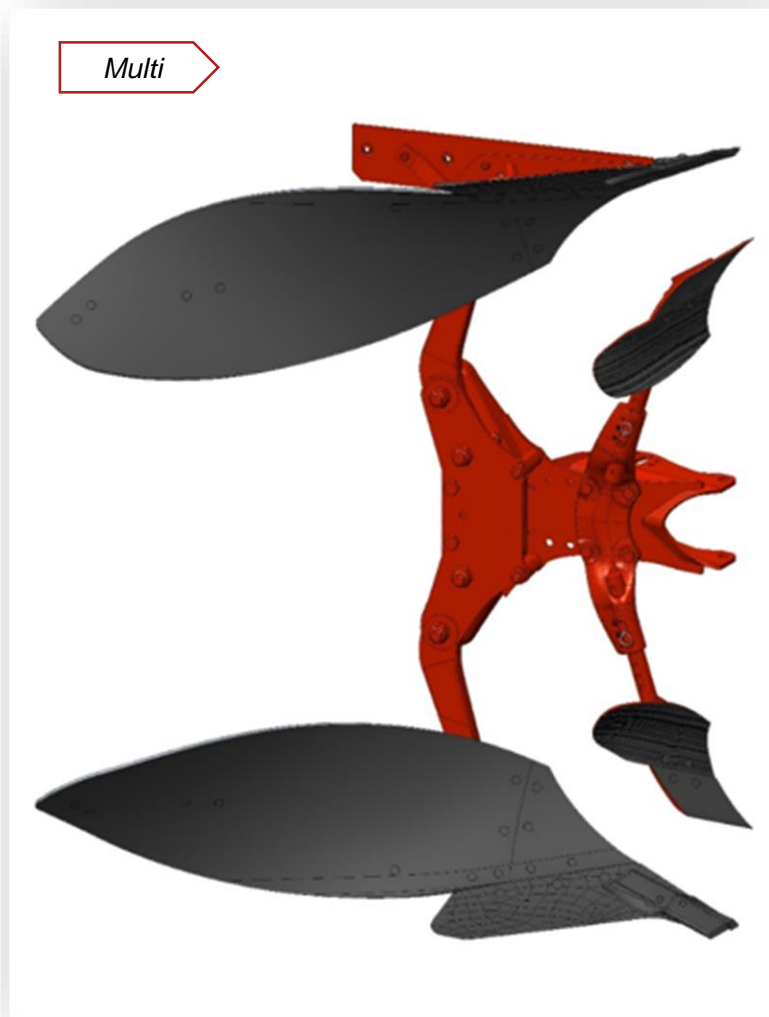

### Механізм безпеки – розривний болт (Т) *Запобіжний розривний болт*

Високий кліренс під гряділем: 80 см (стандартно) та 85 см (опція)

**Тиск спрацьовування збільшено** (4700 кг з кліренсом під гряділем 80 см) завдяки високоякісним гвинтам 10.9

*Нижчі експлуатаційні витрати завдяки дешевшим розривним болтам та меншій кількості замін*

Легка зміна запобіжних болтів  
*Без деформації кріплення*



## Регулювання передплужника

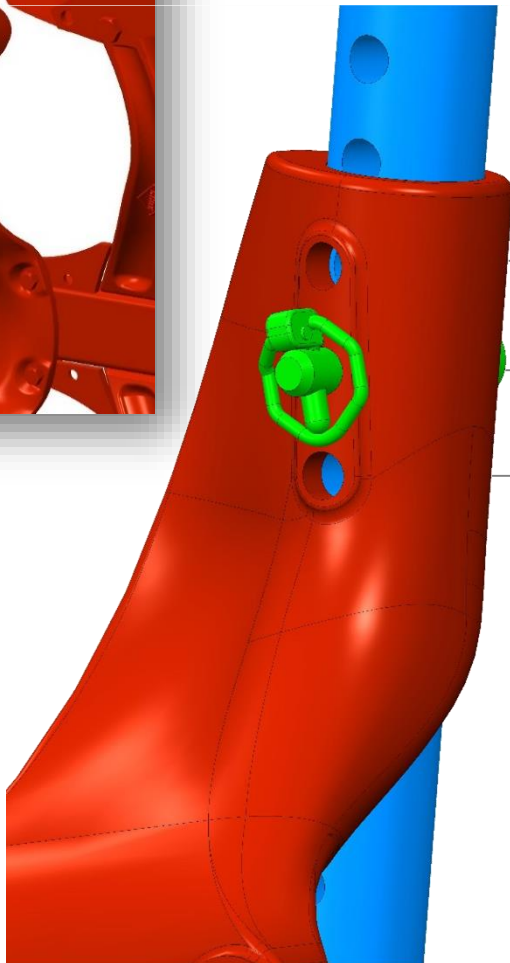
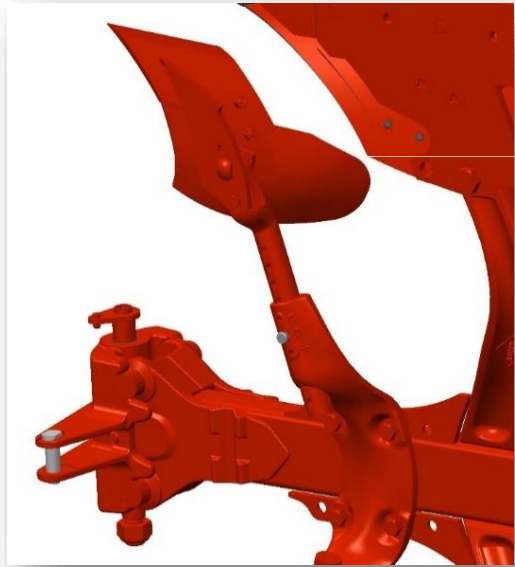

- Фронтальне

0 Нейтральне

+ Фронтальне

### 3D Skim

*Інтуїтивне регулювання  
передплужника*

Новий параметр налаштування для поліпшення загорання: **Кут атаки.**

**Швидке налаштування без інструментів** за будь-яких умов.

**Лише одна дія** для регулювання робочої глибини та кута атаки.

**Ергономічна форма** для поліпшення потоку решток.

**PATENTED**

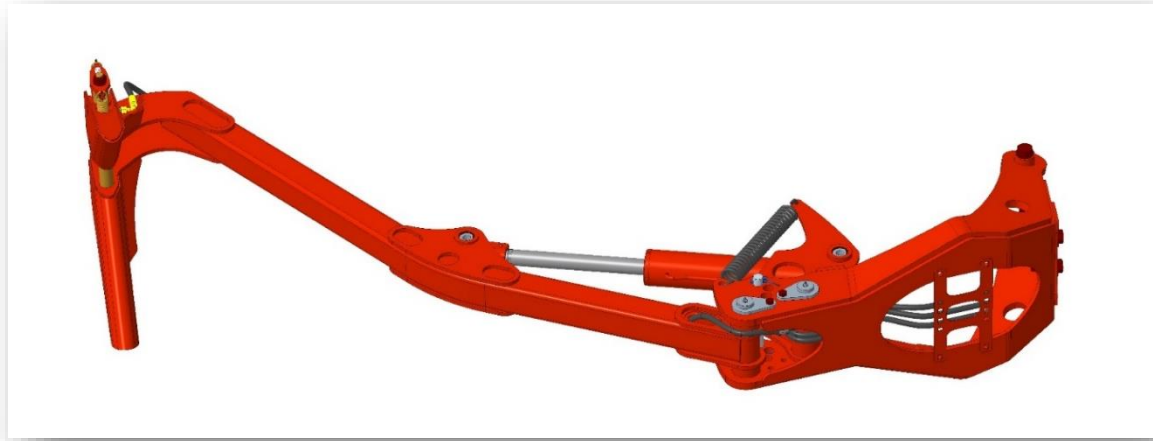

### Паркувальний кронштейн

*Для оранки, ближчої до краю:*

Нова конструкція **для роботи без ризику** з кронштейном у транспортному положенні

Компактна система для руху по дорозі у повній безпеці

Посилена опора

**Гідравлічне зміщення** для регулювання положення кронштейна з кабіни

Доступно для версій «В борозні» і «По полю»





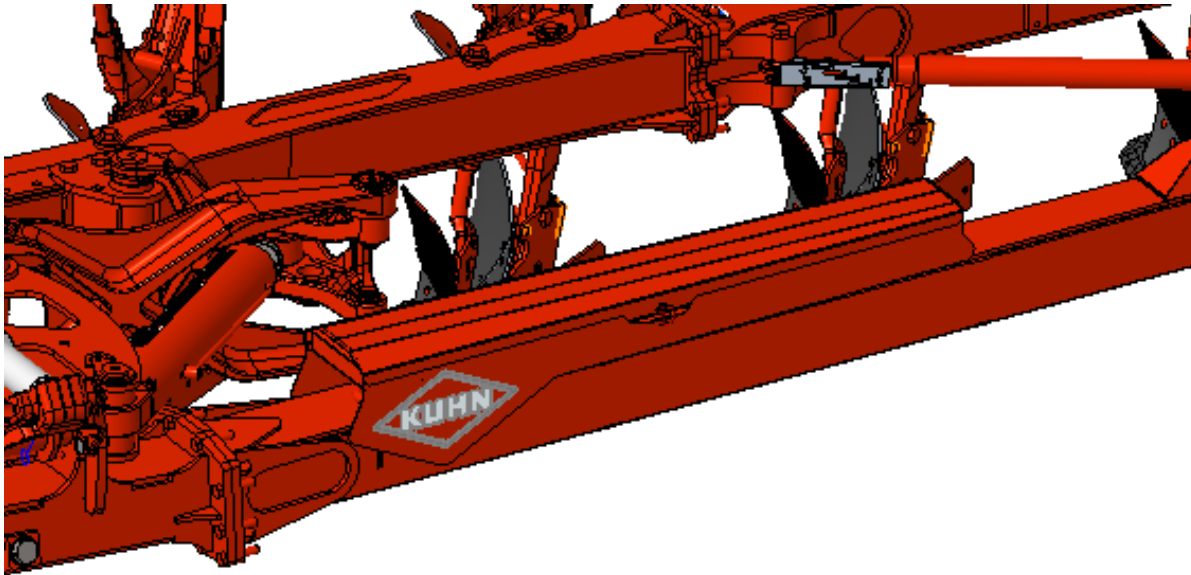

### Ящик для інструментів

Великий ящик для інструментів для зберігання запасних частин та запобіжних болтів

Об'єм: 60 літрів

# Одноколісний плуг – MULTI LEADER XT



## Зношувані частини

**EXCLUSIVE  
PRODUCT**

### Triplex – три неоднакових шари

Тривалий експлуатаційний термін відвалів (+40% порівняно з триплексом з однаковими шарами)

Низькі експлуатаційні витрати

1,5 мм, тверда сталь

Структура корпусу

2,3 мм, м'яка сталь

Гнучкість корпусу

**+40%**

терміну експлуатації

3,3 мм, тверда сталь

Зношуваний бік

## Ковані долота і лемеші

Формування штампуванням для підвищення якості сталі

Тривалий термін експлуатації навіть на складних ґрунтах

(+20% терміну експлуатації порівняно з деталями без термічної обробки)

Для подальшого підвищення ефективності доступні деталі з карбідним покриттям

**+20%**

терміну експлуатації

